

Nachttisch mit touch open Schublade(n)

Es gibt 2 Varianten von diesem Nachttisch: mit 1 oder 2 Schubladen.

- 1) Die Schubladenschienen an die Seitenteile mit den vorgebohrten Löchern montieren.

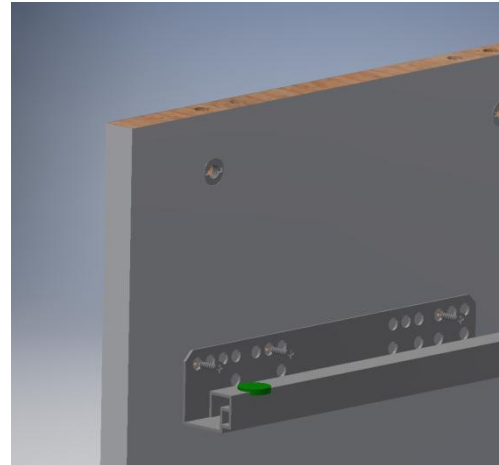
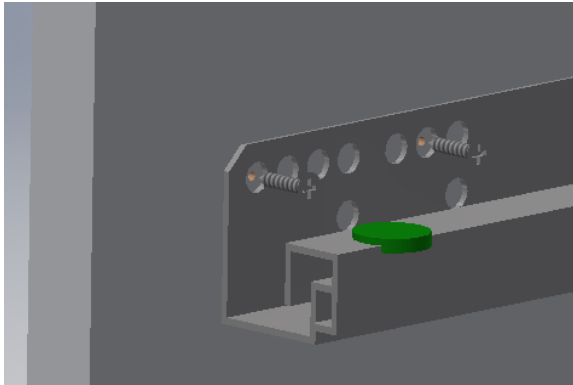

Die Schienen sind mit "rechts (R)" und "links (L)" markiert.
Zur Schubladenfront hin muss das äußerste Loch verwendet werden.

- 2) Die Rückwand mittels vier Dübeln mit den Seitenteilen verbinden.

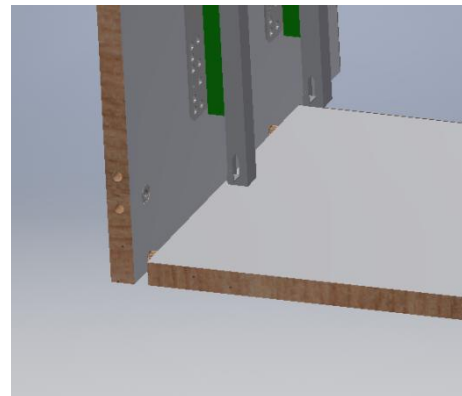
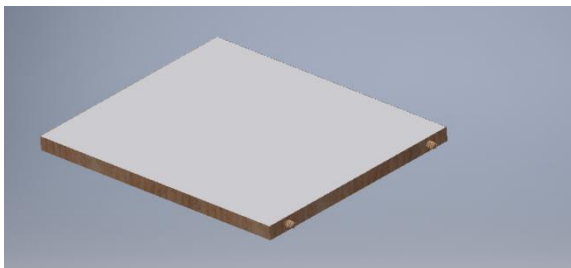

- 3) Die Oberplatte wird mit Dübel und Pinot-Schrauben montiert.
(Bitte beachten, dass die Augenschraube Richtung Mitte zeigen muss.)

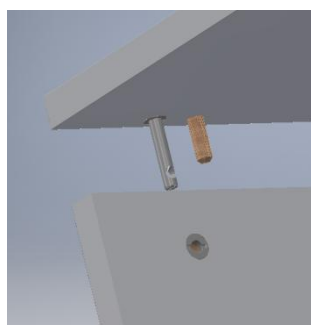
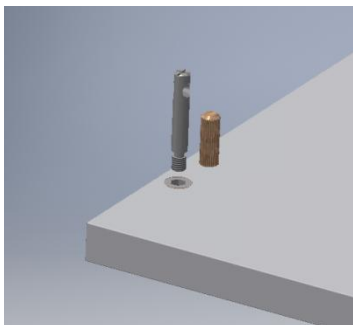

4) Der Schubladenboden wird mit den Seitenteilen verbunden.

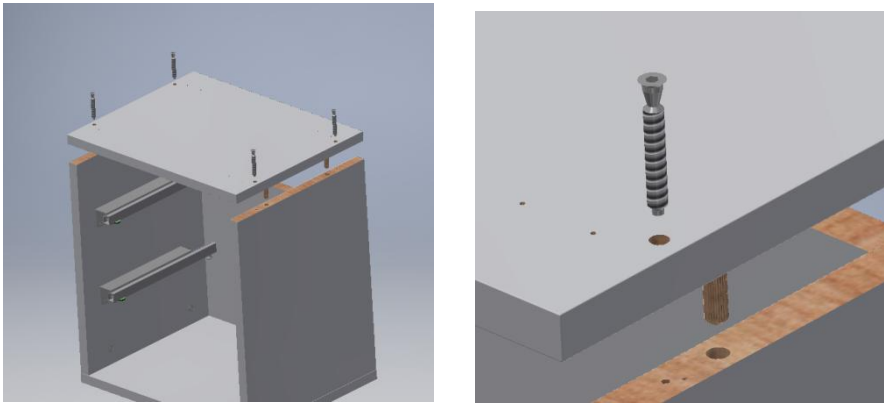

5) Die Füße werden angeschraubt. Die genaue Position der Füße ist deutlich markiert.

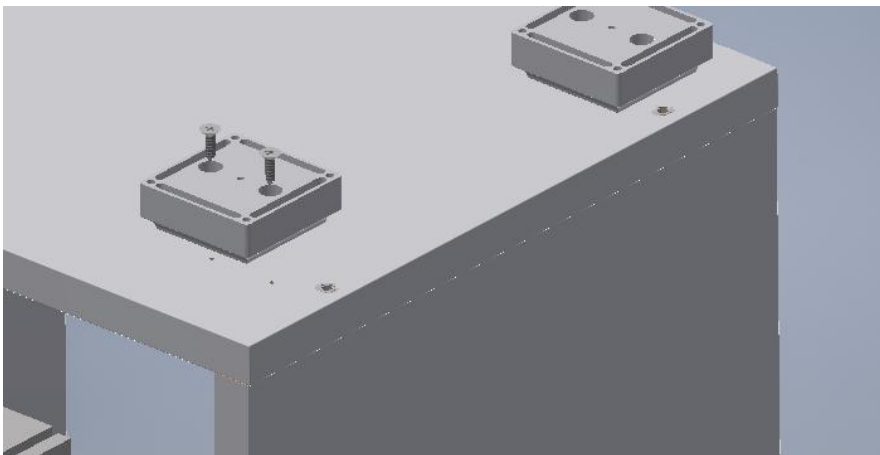

6) Die Schublade zusammenbauen
Die Dübel in die Seitenteile plazieren, dann die Seiten in die Rückwand drücken. Die Löcher der Rückwand müssen für die Aufnahme in die Führungen nach hinten und nach unten zeigen.
Bitte darauf aufmerksam sein, dass die Löcher zur Montage der Frontblende nach innen zeigen müssen.

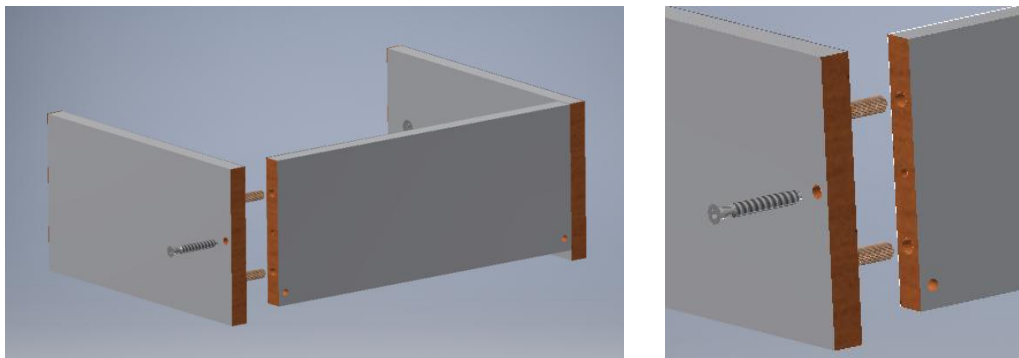

- 7)** Die Frontblende mittels Pinot-Schrauben und Buchsen an den Seitenteilen montieren. Der Schubladenboden wird plaziert, und die Fronten angeschraubt. Die Oberkante der Front muss mit den Seiten bündig sein. Die Front wird mit Pinot-Schrauben befestigt.

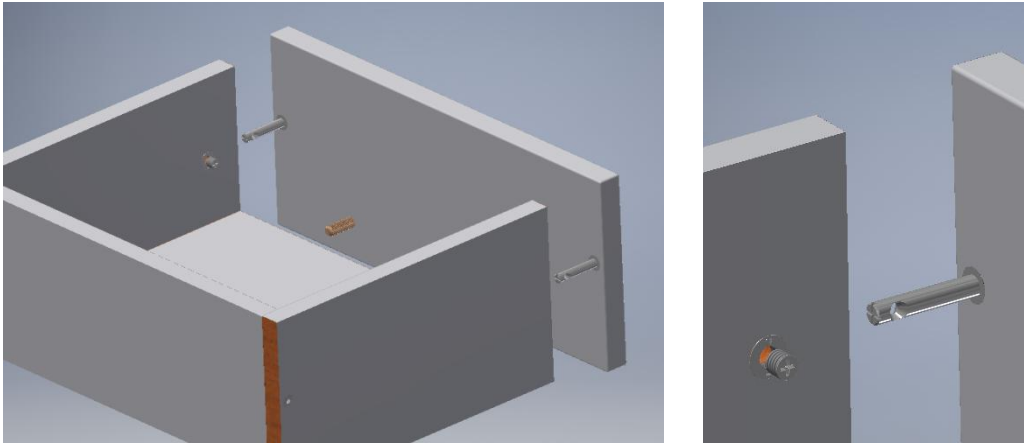

- 8)** Die Schublade so in den Korpus einsetzen, dass sie den Haken hinten an den Schienen greift und einrastet. Beim Einsetzen dabei leicht vorne anheben.

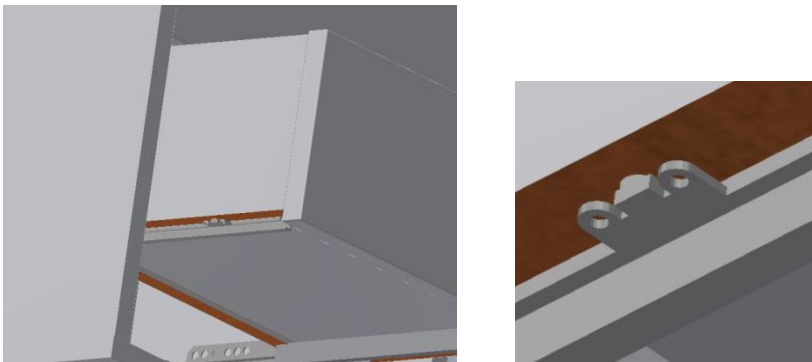

Die Höhe der Frontblende kann nachjustiert werden.

